

AGILE 16:10				
D	LP (cm)	HP (cm)	A (cm)	B (cm)
139"	300	188	310	197
162"	350	219	360	228
185"	400	250	410	259
209"	450	281	460	290
232"	500	313	510	323

AGILE 16:9				
D	LP (cm)	HP (cm)	A (cm)	B (cm)
136"	300	169	310	178
158"	350	197	360	206
181"	400	225	410	234
203"	450	253	460	262
226"	500	281	510	290

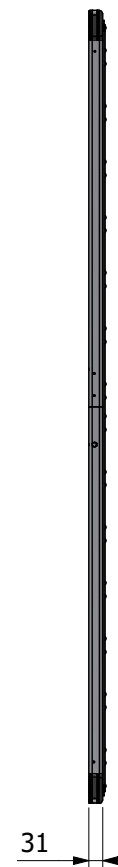

DETT. A (1 : 5)

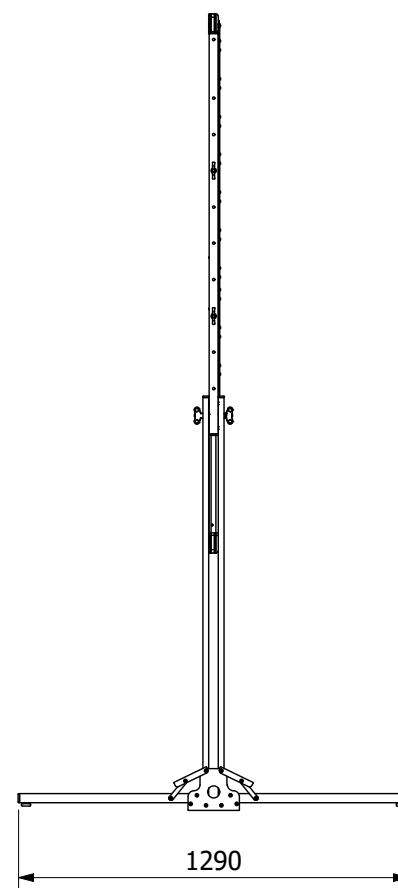
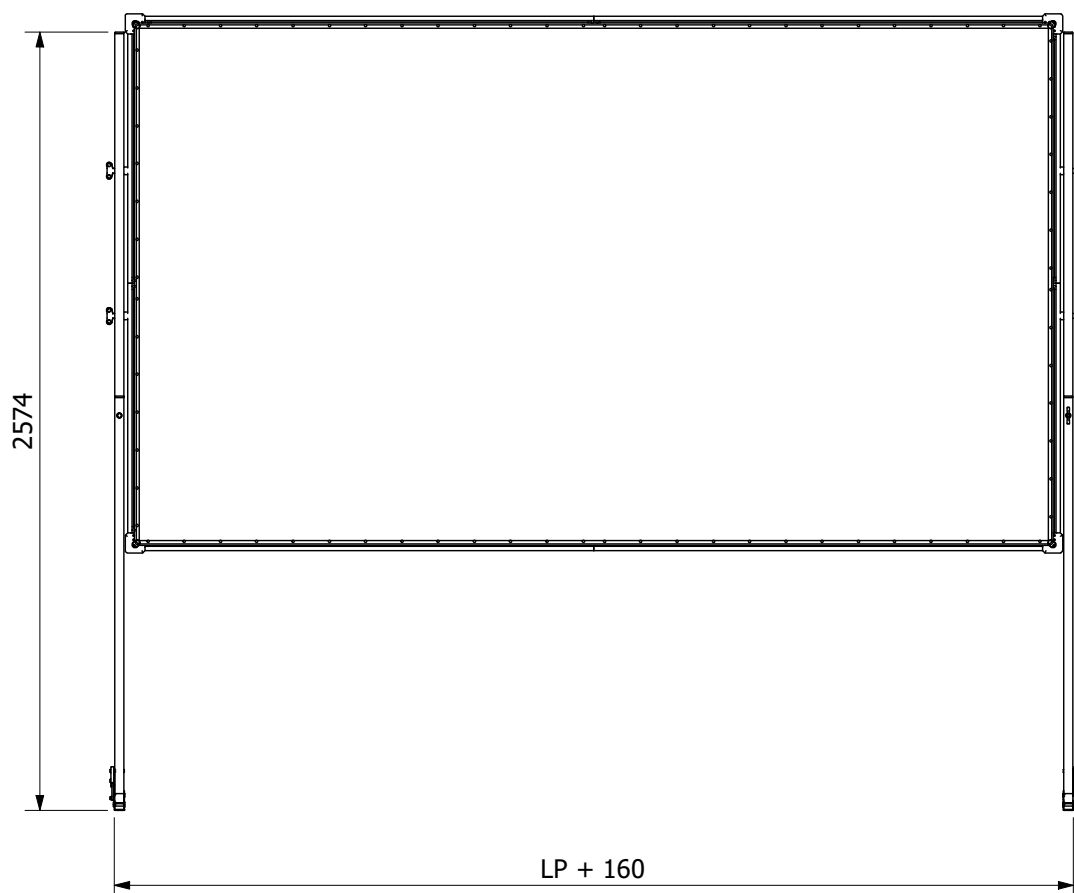
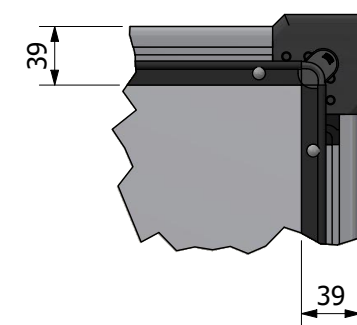

RACCORDI NON QUOTATI R = 0.5		SMUSSI NON QUOTATI 1 X 45°				TOLLERANZA NON CUMULATIVA INTERASSI FORI, LISCI O FILETTATI + 0.5					
DIMENSIONI SENZA TOLLERANZE		QUOTE LINEARI								LAVORATI	GREZZI
		FINO A 6	FINO A 30	FINO A 120	FINO A 400	FINO A 1000	FINO A 2000	FINO A 4000	OLTRE 4000		
Uni-Iso 2768-1	MACCHINE UTENSILI	±0.1	±0.2	±0.3	±0.5	±0.8	±1.2	±2	±3	±0.1/100	±0.05/100
Uni-Iso 2768-1	CARPENTERIA	±0.5	±0.8	±1.2	±1.5	±2	±3	±4	±5	±2.5/1000	±1.5/1000
SCREENLINE Screen designers and manufacturers of Italy 38060 Besenello (TN) Via Nazionale, 1/n - 1/u +39 0464830003 info@screenline.it screenline.it		Descrizione: Agile				Scala: 1 : 17		Formato: A3			
Codice Articolo:		Nome File/File Name: UT-0040323.iam				Disegnato: M.N.		Peso: 16,6 kg			
						Materiale:		Foglio: 1/1			

Questo disegno è proprietà di "Screenline S.r.l." ed a termini di legge non può essere riprodotto o reso noto a terzi, senza autorizzazione scritta della medesima